

CASSONETTO 1100 LT

COPERCHIO PIANO

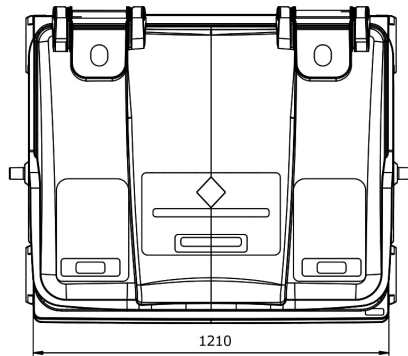
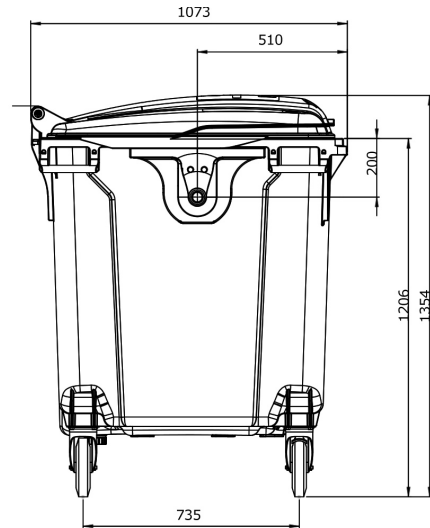
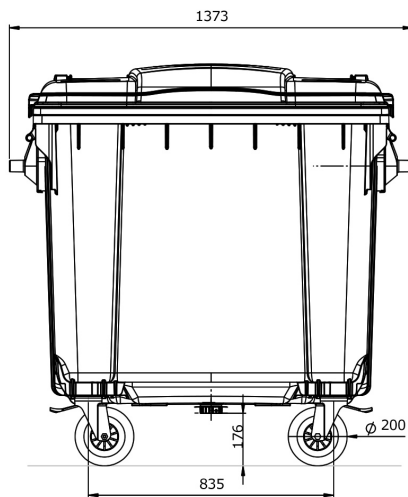

DATI TECNICI

Volume (L):	1100
Peso (kg) :	circa 50
Carico nominale (kg) :	max. 510
Materiale :	HDPE, stabilizzato ai raggi UV
Ruote :	4 ruote in gomma di Ø 200 mm, 2 con freno a pedale
Coperchio/Vasca :	4 perni di fissaggio, coperchio a maniglia unica, 2 maniglie per presa laterale; Ø 25 mm (sostituibili)
Perni di sollevamento:	con tubi di rinforzo in acciaio
Certificazione :	EN 840; RAL GZ 951/1

OPTIONAL

- Serratura a lucchetto/triangolo/gravitazionale
- Inserti per la raccolta differenziata di vetro, carta ed imballaggi
- Personalizzazioni
- Sistema di riduzione rumore
- Ruote per carichi pesanti
- Ruote opzionali Ø 160 mm.
- Sistema di traino
- Sistema di inforcamento
- Sistemi d'identificazione individuali mediante transponder
- Pedaliera
- Blocco direzionale per ruote
- Sistema freno centrale (CBS)
- Maniglia laterale (incl. CBS)